

STEPENI REDOVI – ZADACI (I deo)

DEF: $\sum_{n=0}^{\infty} a_n (t-t_0)^n$ je stepeni red , ako stavimo $t-t_0=x$, dobijamo $\sum_{n=0}^{\infty} a_n x^n = a_0 + a_1x + \dots + a_nx^n + \dots$

Delimična suma reda je $S_n(x) = \sum_{k=0}^n a_k x^k$; a n-ti ostatak je $R_n(x) = \sum_{k=0}^{\infty} a_{n+k} x^{n+k}$

Ako postoji R tako da je $|x| < R$ onda taj red konvergira, a za $|x| > R$ divergira.

Interval $(-R, R)$ je interval konvergencije reda .

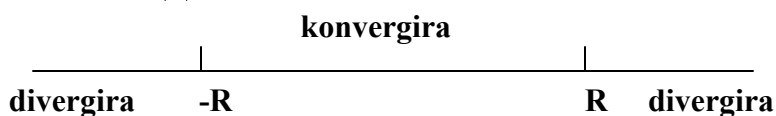

Za $x=R$ i $x=-R$, radimo posebno , koristeći kriterijume za konvergenciju brojnih redova.

Košijeva formula: $\lim_{n \rightarrow \infty} \left| \frac{a_n}{a_{n+1}} \right| = R$

Korena formula: $\frac{1}{\lim_{n \rightarrow \infty} \sqrt[n]{|a_n|}} = R$ to jest $\frac{1}{R} = \lim_{n \rightarrow \infty} \sqrt[n]{|a_n|}$

Važe sledeće teoreme: Neka je $S(x) = \sum_{n=0}^{\infty} a_n x^n$

$$1) \lim_{x \rightarrow x_0} S(x) = \lim_{x \rightarrow x_0} \sum_{n=0}^{\infty} a_n x^n = \sum_{n=0}^{\infty} (\lim_{x \rightarrow x_0} a_n x^n) = S(x_0)$$

$$2) \int_a^b \left(\sum_{n=0}^{\infty} a_n x^n \right) dx = \sum_{n=0}^{\infty} \left(\int_a^b a_n x^n dx \right)$$

3) Stepeni red se na intervalu konvergencije može diferencirati član po član

RAZVOJI

$$e^x = \sum_{n=0}^{\infty} \frac{x^n}{n!} \text{ gde je } (-\infty < x < \infty)$$

$$\sin x = \sum_{n=0}^{\infty} (-1)^n \frac{x^{2n+1}}{(2n+1)!}, \quad (-\infty < x < \infty)$$

$$\cos x = \sum_{n=0}^{\infty} (-1)^n \frac{x^{2n}}{(2n)!}, \quad (-\infty < x < \infty)$$

$$(1+x)^m = \sum_{n=0}^{\infty} \binom{m}{n} x^n, \quad -1 < x < 1$$

$$\ln(1+x) = \sum_{n=1}^{\infty} (-1)^{n-1} \frac{x^n}{n}, \quad -1 < x < 1$$

$$\ln(1-x) = - \sum_{n=1}^{\infty} \frac{x^n}{n}, \quad -1 < x < 1$$

$$\frac{1}{1-x} = \sum_{n=0}^{\infty} x^n \quad -1 < x < 1$$

$$\frac{x}{1-x} = \sum_{n=1}^{\infty} x^n$$

Primer 1.

Odrediti poluprečnik konvergencije i ispitati konvergenciju na krajevima intervala konvergencije za sledeće stepene redove:

a) $\sum_{n=0}^{\infty} (n+1)x^n$

b) $\sum_{n=0}^{\infty} \frac{x^n}{n}$

v) $\sum_{n=0}^{\infty} \frac{2^n x^n}{n^2 + 1}$

Rešenja:

a)

$$\sum_{n=0}^{\infty} (n+1)x^n$$

Ovde je $a_n = n+1$ pa ćemo iskoristiti **Košijevu formulu**: $\lim_{n \rightarrow \infty} \left| \frac{a_n}{a_{n+1}} \right| = \mathbf{R}$

$$\lim_{n \rightarrow \infty} \frac{a_n}{a_{n+1}} = \lim_{n \rightarrow \infty} \frac{n+1}{n+2} = \frac{1}{1} = 1$$

Dobili smo da red konvergira u intervalu $(-1, 1)$. Sad moramo ispitati za $x = -1$ i za $x=1$.

za $x = -1$

Ovu vrednost zamenimo u dati red : $\sum_{n=0}^{\infty} (n+1)x^n \rightarrow \sum_{n=0}^{\infty} (n+1)(-1)^n$

Dobili smo alternativni red. Kako je $\lim_{n \rightarrow \infty} (n+1) = \infty$ zaključujemo da ovde red divergira.

za $x = 1$

$$\sum_{n=0}^{\infty} (n+1)x^n \rightarrow \sum_{n=0}^{\infty} (n+1)(1)^n = \boxed{\sum_{n=0}^{\infty} (n+1)}$$

Ovaj brojni red takodje divergira, jer mu opšti član ne teži nuli: $\lim_{n \rightarrow \infty} (n+1) = \infty$

Zaključak: Red $\sum_{n=0}^{\infty} (n+1)x^n$ je konvergentan na intervalu $(-1, 1)$

$$b) \sum_{n=0}^{\infty} \frac{x^n}{n}$$

Ovde je $a_n = \frac{1}{n}$ pa je zgodno opet koristiti Košijevu formulu :

$$\lim_{n \rightarrow \infty} \frac{a_n}{a_{n+1}} = \lim_{n \rightarrow \infty} \frac{\frac{1}{n}}{\frac{1}{n+1}} = \lim_{n \rightarrow \infty} \frac{n+1}{n} = \frac{1}{1} = 1$$

Dobili smo $R=1$ pa za sada imamo da red konvergira na intervalu $(-1, 1)$

za $x = -1$

$$\sum_{n=0}^{\infty} \frac{x^n}{n} \rightarrow \sum_{n=0}^{\infty} \frac{(-1)^n}{n}$$

Ovo je alternativni red gde je $a_n = \frac{1}{n}$

Red je opadajući jer $n < n+1 \rightarrow \frac{1}{n} > \frac{1}{n+1} \rightarrow a_n > a_{n+1}$ i opšti član teži nuli $\lim_{n \rightarrow \infty} \frac{1}{n} = 0$ pa po Lajbnicovom kriterijumu

ovde red konvergira.

za $x = 1$

$$\sum_{n=0}^{\infty} \frac{x^n}{n} \rightarrow \sum_{n=0}^{\infty} \frac{1^n}{n} = \sum_{n=0}^{\infty} \frac{1}{n}$$

Za ovaj red još od ranije znamo da je divergentan (pogledaj prethodne fajlove o brojnim redovima)

Zaključak: Red $\sum_{n=0}^{\infty} \frac{x^n}{n}$ je konvergentan na intervalu $[-1, 1)$

$$v) \sum_{n=0}^{\infty} \frac{2^n x^n}{n^2 + 1}$$

Kako je $a_n = \frac{2^n}{n^2 + 1}$ zgodno je probati Košijevu formulu:

$$\lim_{n \rightarrow \infty} \frac{a_n}{a_{n+1}} = \lim_{n \rightarrow \infty} \frac{\frac{2^n}{n^2 + 1}}{\frac{2^{n+1}}{(n+1)^2 + 1}} = \lim_{n \rightarrow \infty} \frac{2^n}{2^{n+1}} \cdot \frac{(n+1)^2 + 1}{n^2 + 1} = \lim_{n \rightarrow \infty} \frac{2^n}{2^n \cdot 2} \cdot \frac{n^2 + 2n + 2}{n^2 + 1} = \frac{1}{2}$$

teži 1

Znači da red konvergira, za sad, u intervalu $(-\frac{1}{2}, \frac{1}{2})$

za $x = -\frac{1}{2}$

$$\sum_{n=0}^{\infty} \frac{2^n (-\frac{1}{2})^n}{n^2 + 1} = \sum_{n=0}^{\infty} \frac{2^n \frac{(-1)^n}{2^n}}{n^2 + 1} = \sum_{n=0}^{\infty} \frac{(-1)^n}{n^2 + 1}$$

Dobili smo alternativni red kod koga je $a_n = \frac{1}{n^2 + 1}$.

Red je opadajući i opšti član teži nuli $\lim_{n \rightarrow \infty} \frac{1}{n^2 + 1} = 0$ pa po Lajbnicovom kriterijumu ovaj red konvergira.

za $x = \frac{1}{2}$

$$\sum_{n=0}^{\infty} \frac{2^n (\frac{1}{2})^n}{n^2 + 1} = \sum_{n=0}^{\infty} \frac{2^n \frac{1}{2^n}}{n^2 + 1} = \sum_{n=0}^{\infty} \frac{1}{n^2 + 1}$$

Ovaj brojni red je takodje konvergentan (direktna upotreba reda $\sum_{n=1}^{\infty} \frac{1}{n^k}$; ovaj red za $k > 1$ konvergira, a za $k \leq 1$ divergira)

Zaključak: Red $\sum_{n=0}^{\infty} \frac{2^n x^n}{n^2 + 1}$ je konvergentan na intervalu $[-\frac{1}{2}, \frac{1}{2}]$

Primer 2.

2) Odrediti poluprečnik konvergencije i ispitati konvergenciju na krajevima intervala konvergencije za sledeće stepene redove:

$$\text{a) } \sum_{n=0}^{\infty} \left(\frac{n+1}{n}\right)^{n^2} x^n$$

$$\text{b) } \sum_{n=0}^{\infty} (-2)^n x^{2n}$$

Rešenje:

Ovde ćemo koristiti drugu formulu za traženje poluprečnika konvergencije reda : $\frac{1}{R} = \overline{\lim}_{n \rightarrow \infty} \sqrt[n]{|a_n|}$

$$\text{a) } \sum_{n=0}^{\infty} \left(\frac{n+1}{n}\right)^{n^2} x^n$$

$$\frac{1}{R} = \overline{\lim}_{n \rightarrow \infty} \sqrt[n]{|a_n|} = \overline{\lim}_{n \rightarrow \infty} \sqrt[n]{\left(\frac{n+1}{n}\right)^{n^2}} = \overline{\lim}_{n \rightarrow \infty} \left(\frac{n+1}{n}\right)^n = \overline{\lim}_{n \rightarrow \infty} \left(1 + \frac{1}{n}\right)^n = e$$

$$\frac{1}{R} = e \rightarrow \boxed{R = \frac{1}{e}}$$

Dakle, za sada znamo da ovaj red konvergira u intervalu $\left(-\frac{1}{e}, \frac{1}{e}\right)$.

$$\text{Za } x = \frac{1}{e}$$

$$\sum_{n=0}^{\infty} \left(\frac{n+1}{n}\right)^{n^2} \left(\frac{1}{e}\right)^n = \sum_{n=0}^{\infty} \left(\frac{n+1}{n}\right)^{n^2} \frac{1}{e^n}$$

Proverimo najpre da li opšti član teži nuli:

$$\lim_{n \rightarrow \infty} \left(\frac{n+1}{n}\right)^{n^2} \frac{1}{e^n} = \lim_{n \rightarrow \infty} \left(1 + \frac{1}{n}\right)^{n \cdot n} \frac{1}{e^n} = \lim_{n \rightarrow \infty} e^n \frac{1}{e^n} = 1 \quad \text{Oдавde zaključujemo da red divergira.}$$

$$\text{Za } x = -\frac{1}{e}$$

Ovde se radi o alternativnom redu, ali sličnim načinom razmišljanja dolazimo do zaključka da i ovde red divergira.

Zaključak: red $\sum_{n=0}^{\infty} \left(\frac{n+1}{n}\right)^{n^2} x^n$ konvergira u intervalu $\left(-\frac{1}{e}, \frac{1}{e}\right)$.

b) $\sum_{n=0}^{\infty} (-2)^n x^{2n}$

Primenjujemi isti kriterijum:

$$\frac{1}{R} = \overline{\lim}_{n \rightarrow \infty} \sqrt[n]{|a_n|} = \overline{\lim}_{n \rightarrow \infty} \sqrt[n]{2^n} = \overline{\lim}_{n \rightarrow \infty} 2 = 2$$

$$\frac{1}{R} = 2 \rightarrow \boxed{R = \frac{1}{2}}$$

Šta ovde moramo voditi računa?

Pogledajmo zadati red $\sum_{n=0}^{\infty} (-2)^n x^{2n} = \sum_{n=0}^{\infty} (-2)^n (x^2)^n$

Znači da se ovaj poluprečnik konvergencije odnosi na x^2 a na x će se odnositi:

$$R = \frac{1}{2} \text{ je za } x^2 \rightarrow R = \sqrt{\frac{1}{2}} = \frac{1}{\sqrt{2}} \text{ je za } x$$

Red dakle konvergira u intervalu $\left(-\frac{1}{\sqrt{2}}, \frac{1}{\sqrt{2}}\right)$

Za $x = -\frac{1}{\sqrt{2}}$ i $x = \frac{1}{\sqrt{2}}$ redovi će biti divergentni jer očigledno opšti član ne teži nuli.

Zaključak: red $\sum_{n=0}^{\infty} (-2)^n x^{2n}$ konvergira u intervalu $\left(-\frac{1}{\sqrt{2}}, \frac{1}{\sqrt{2}}\right)$.

STEPENI REDOVI – ZADACI (II deo)

Primer 1.

Funkciju $f(x) = \arctg x$ razviti u stepeni red i odrediti njegovu oblast konvergencije.

Rešenje:

Ideja je da koristimo poznati razvoj $\frac{1}{1-x} = \sum_{n=0}^{\infty} x^n \quad -1 < x < 1$

Dakle, ovde je $x^2 \in (-1, 1) \rightarrow x \in (-1, 1)$

Kako važi teorema $\int_a^b (\sum_{n=0}^{\infty} a_n x^n) dx = \sum_{n=0}^{\infty} (\int_a^b a_n x^n dx)$, to jest da na intervalu konvergencije integral prolazi kroz stepeni red, imamo:

$$f(x) = \arctg x = \int_0^x \frac{1}{1+x^2} dx = \int_0^x (\sum_{n=0}^{\infty} (-1)^n x^{2n}) dx = \sum_{n=0}^{\infty} (-1)^n \int_0^x x^{2n} dx = \sum_{n=0}^{\infty} (-1)^n \frac{x^{2n+1}}{2n+1}$$

Uvek treba ispitati konvergenciju dobijenog reda na granicama intervala konvergencije.

Kod nas je to u ovom slučaju $x = -1$ i $x = 1$

Za $x = -1$

$$\sum_{n=0}^{\infty} (-1)^n \frac{x^{2n+1}}{2n+1} \rightarrow \text{za } x = -1 \rightarrow \sum_{n=0}^{\infty} (-1)^n \frac{(-1)^{2n+1}}{2n+1} = \sum_{n=0}^{\infty} \frac{(-1)^n \overset{\text{ovo je 1}}{(-1)^{2n}} (-1)^1}{2n+1} = \sum_{n=0}^{\infty} \frac{(-1)^{n+1}}{2n+1}$$

Ovo je alternativni red i na njega ćemo primeniti Lajbnicov kriterijum:

$$\lim_{n \rightarrow \infty} \frac{1}{2n+1} = 0 \quad \text{i važi: } n+1 > n \rightarrow 2(n+1) > 2n \rightarrow 2(n+1)+1 > 2n+1 \rightarrow \frac{1}{2(n+1)+1} < \frac{1}{2n+1} \rightarrow \boxed{a_{n+1} < a_n}$$

Znači da je ovaj alternativni red konvergentan.

Za $x = 1$

$$\sum_{n=0}^{\infty} (-1)^n \frac{x^{2n+1}}{2n+1} \rightarrow \text{za } x = 1 \rightarrow \sum_{n=0}^{\infty} (-1)^n \frac{(1)^{2n+1}}{2n+1} = \sum_{n=0}^{\infty} \frac{(-1)^n}{2n+1}$$

Slično kao za prethodni brojni red i ovde je po Lajbnicovom kriterijumu red konvergentan.

Dakle, naš stepeni red je konvergentan za $x \in [-1, 1]$

Primer 2.

Funkciju $f(x) = \ln \frac{2+x}{1-x}$ razviti u stepeni red.

Rešenje:

$$f(x) = \ln \frac{2+x}{1-x}$$

$$f'(x) = \frac{1}{\frac{2+x}{1-x}} \cdot \left(\frac{2+x}{1-x} \right)' = \frac{1-x}{2+x} \cdot \frac{1(1-x) + 1(2+x)}{(1-x)^2} = \frac{3}{(2+x)(1-x)}$$

Dobili smo racionalnu funkciju koju ćemo poznatim postupkom rastaviti na sabirke:

$$\frac{3}{(2+x)(1-x)} = \frac{A}{2+x} + \frac{B}{1-x} \dots\dots\dots / \cdot (2+x)(1-x)$$

$$3 = A(1-x) + B(2+x)$$

$$3 = A - Ax + 2B + Bx$$

$$3 = x(-A + B) + A + 2B$$

$$-A + B = 0$$

$$A + 2B = 3$$

$$3B = 3 \rightarrow \boxed{B=1} \rightarrow \boxed{A=1}$$

$$\frac{3}{(2+x)(1-x)} = \frac{1}{2+x} + \frac{1}{1-x} = \frac{1}{2(1+\frac{x}{2})} + \frac{1}{1-x} = \boxed{\frac{1}{2} \cdot \frac{1}{(1+\frac{x}{2})} + \frac{1}{1-x}}$$

Iskoristićemo $\frac{1}{1-x} = \sum_{n=0}^{\infty} x^n \quad -1 < x < 1$

$$\frac{1}{1+\frac{x}{2}} = \frac{1}{1-(-\frac{x}{2})} = \sum_{n=0}^{\infty} \left(-\frac{x}{2}\right)^n = \sum_{n=0}^{\infty} (-1)^n \frac{x^n}{2^n} = \sum_{n=0}^{\infty} \frac{(-1)^n}{2^n} x^n$$

Poluprečnik konvergencije ovog reda je :

$$\lim_{n \rightarrow \infty} \left| \frac{a_n}{a_{n+1}} \right| = \lim_{n \rightarrow \infty} \frac{\frac{1}{2^n}}{\frac{1}{2^{n+1}}} = \lim_{n \rightarrow \infty} \frac{\cancel{2^n} \cdot 2}{\cancel{2^n}} = 2, \text{ znači } x \in (-2, 2)$$

Sada , za interval $x \in (-1, 1)$ (koji pripada dobijenom intervalu $(-2, 2)$) imamo:

$$\begin{aligned}
 f(x) &= \frac{1}{2} \cdot \frac{1}{1 + \frac{x}{2}} + \frac{1}{1-x} = \frac{1}{2} \sum_{n=0}^{\infty} \frac{(-1)^n}{2^n} x^n + \sum_{n=0}^{\infty} x^n = \\
 &= \sum_{n=0}^{\infty} \frac{(-1)^n}{2 \cdot 2^n} x^n + \sum_{n=0}^{\infty} x^n \\
 &= \sum_{n=0}^{\infty} \frac{(-1)^n}{2^{n+1}} x^n + \sum_{n=0}^{\infty} x^n \\
 &= \boxed{\sum_{n=0}^{\infty} \frac{(-1)^n + 2^{n+1}}{2^{n+1}} x^n}
 \end{aligned}$$

Sad da preko integrala vratimo funkciju na $f(x)$.

$$f(x) = \int_0^x \left(\sum_{n=0}^{\infty} \frac{(-1)^n + 2^{n+1}}{2^{n+1}} x^n \right) dx = \sum_{n=0}^{\infty} \frac{(-1)^n + 2^{n+1}}{2^{n+1}} \int_0^x x^n dx = \sum_{n=0}^{\infty} \frac{(-1)^n + 2^{n+1}}{2^{n+1}} \cdot \frac{x^{n+1}}{n+1} = \boxed{\sum_{n=0}^{\infty} \frac{(-1)^n + 2^{n+1}}{2^{n+1}(n+1)} x^{n+1}}$$

Primer 3.

Funkciju $f(x) = \frac{1+x}{(1-x)^3}$ razviti u stepeni red, a zatim odrediti zbir reda $\sum_{n=1}^{\infty} \frac{n^2}{2^{n-1}}$

Rešenje:

Opet moramo rastaviti datu funkciju.

$$\frac{1+x}{(1-x)^3} = \frac{A}{1-x} + \frac{B}{(1-x)^2} + \frac{C}{(1-x)^3} \dots \dots \dots / \cdot (1-x)^3$$

$$1+x = A(1-x)^2 + B(1-x) + C$$

$$1+x = A(1-2x+x^2) + B(1-x) + C$$

$$1+x = A-2Ax+Ax^2+B-Bx+C$$

$$1+x = Ax^2 + x(-2A-B) + A+B+C$$

$$A=0$$

$$-2A-B=1$$

$$\underline{A+B+C=1}$$

$$B=-1 \rightarrow C=2$$

$$\frac{1+x}{(1-x)^3} = \frac{0}{1-x} + \frac{-1}{(1-x)^2} + \frac{2}{(1-x)^3} = \frac{2}{(1-x)^3} - \frac{1}{(1-x)^2}$$

Dakle:

$$\boxed{f(x) = \frac{2}{(1-x)^3} - \frac{1}{(1-x)^2}}$$

Znamo da je $\frac{1}{1-x} = \sum_{n=0}^{\infty} x^n \quad -1 < x < 1$

Obeležimo sa $g(x) = \frac{1}{1-x} = \sum_{n=0}^{\infty} x^n$

Izvod je :

$$g'(x) = -\frac{1}{(1-x)^2} (1-x)' = -\frac{1}{(1-x)^2} (-1) = \frac{1}{(1-x)^2}$$

$$g''(x) = -\frac{1}{(1-x)^4} ((1-x)^2)' = -\frac{1}{(1-x)^4} 2(1-x)(-1) = \frac{2}{(1-x)^3}$$

Sad radimo:

$$\frac{1}{(1-x)^2} = g'(x) = \left(\sum_{n=0}^{\infty} x^n \right)' = \sum_{n=1}^{\infty} nx^{n-1} \quad \text{Pazi: moramo promeniti da } n \text{ ide od } 1.$$

$$\frac{2}{(1-x)^3} = g''(x) = (g'(x))' = \left(\sum_{n=1}^{\infty} nx^{n-1} \right)' = \sum_{n=2}^{\infty} n(n-1)x^{n-2}$$

Pazi: moramo promeniti da n ide od 2, ali pošto prethodna suma ide od 1, izvršićemo malu korekciju za ovu drugu sumu, stavićemo da ide od 1, a gde vidimo n pišemo $n+1$

$$\frac{2}{(1-x)^3} = \sum_{n=2}^{\infty} n(n-1)x^{n-2} = \sum_{n=1}^{\infty} (n+1)(n+1-1)x^{n+1-2} = \sum_{n=1}^{\infty} (n+1)nx^{n-1} = \boxed{\sum_{n=1}^{\infty} n(n+1)x^{n-1}}$$

Sada se vraćamo na zadatak:

$$f(x) = g''(x) - g'(x) = \sum_{n=1}^{\infty} n(n+1)x^{n-1} - \sum_{n=1}^{\infty} nx^{n-1} = \sum_{n=1}^{\infty} [n(n+1) - n]x^{n-1} = \sum_{n=1}^{\infty} [n^2 + n - n]x^{n-1}$$

$$\boxed{f(x) = \sum_{n=1}^{\infty} n^2 x^{n-1}}$$

Da bi našli traženi zbir reda $\sum_{n=1}^{\infty} \frac{n^2}{2^{n-1}}$, trebamo umesto x u našem redu $f(x) = \sum_{n=1}^{\infty} n^2 x^{n-1}$ staviti neki broj.

Ovde je očigledno da to treba biti $\frac{1}{2}$. Ovu vrednost menjamo u početnu, zadanu, funkciju:

$$f(x) = \frac{1+x}{(1-x)^3} \rightarrow f\left(\frac{1}{2}\right) = \frac{1+\frac{1}{2}}{\left(1-\frac{1}{2}\right)^3} = 12$$

Primer 4.

Odrediti oblast konvergencije i sumu reda $\sum_{n=1}^{\infty} n^2 x^n$ a zatim naći sumu numeričkog reda $\sum_{n=1}^{\infty} \frac{(-1)^n n^2}{2^n}$

Rešenje:

Kako je $a_n = n^2$ koristimo formulu $\lim_{n \rightarrow \infty} \left| \frac{a_n}{a_{n+1}} \right| = R$

$$\lim_{n \rightarrow \infty} \left| \frac{a_n}{a_{n+1}} \right| = \lim_{n \rightarrow \infty} \frac{n^2}{(n+1)^2} = \lim_{n \rightarrow \infty} \frac{n^2}{n^2 + 2n + 1} = \frac{1}{1} = 1 \quad \text{dakle } R=1$$

Red je konvergentan za $x \in (-1, 1)$. Moramo ispitati šta se dešava za $x = -1$ i za $x = 1$

Za $x = 1$

Dobijamo brojni red $\sum_{n=1}^{\infty} n^2 1^{n-1} = \sum_{n=1}^{\infty} n^2$. Ovde odmah možemo zaključiti da red divergira jer mu opšti član ne teži nuli: $\lim_{n \rightarrow \infty} n^2 = \infty$.

Za $x = -1$

Slično razmišljamo: dobijeni red je $\sum_{n=1}^{\infty} n^2 (-1)^{n-1}$, ali i on divergira jer mu opšti član ne teži nuli.

Zaključujemo da oblast konvergencije ostaje $x \in (-1, 1)$

Koristićemo poznati razvoj $\frac{1}{1-x} = \sum_{n=0}^{\infty} x^n \quad -1 < x < 1$.

Pošto u našem redu n ide od 1, napravićemo malu korekciju ($\frac{1}{1-x} = \sum_{n=0}^{\infty} x^n$ sve pomnožimo sa x):

$$\sum_{n=1}^{\infty} x^n = \frac{x}{1-x} \quad x \in (-1, 1)$$

Dalje radimo:

$$\sum_{n=1}^{\infty} n^2 x^n = \sum_{n=1}^{\infty} n \cdot n \cdot \boxed{x} \cdot x^{n-1} = x \sum_{n=1}^{\infty} n \cdot \boxed{n \cdot x^{n-1}} = x \sum_{n=1}^{\infty} n \cdot (x^n)' = x \left(\sum_{n=1}^{\infty} n \cdot x^n \right)' =$$

Sad unutar zagrade radimo isti trik kao malopre: uzmemo x pa ispred zagrade

$$x \left(\sum_{n=1}^{\infty} n \cdot x^n \right)' = x \left(x \sum_{n=1}^{\infty} n \cdot x^{n-1} \right)' = x \left(x \sum_{n=1}^{\infty} (x^n)' \right)' = x \left(x \left(\sum_{n=1}^{\infty} x^n \right)' \right)' = x \left(x \left(\frac{x}{1-x} \right)' \right)'$$

E sad samo imamo posao da nadjemo ove izvode:

$$\begin{aligned} x \left(x \left(\frac{x}{1-x} \right)' \right)' &= x \left(x \left(\frac{1-x+x}{(1-x)^2} \right)' \right)' = x \left(\frac{x}{(1-x)^2} \right)' = x \cdot \frac{(1-x)^2 - 2(1-x)(-1)x}{(1-x)^4} = \\ &= x \frac{(1-x)^2 + 2(1-x)x}{(1-x)^4} = x \frac{\cancel{(1-x)}[1-x+2x]}{(1-x)^4} = x \frac{x+1}{(1-x)^3} = \boxed{\frac{x(x+1)}{(1-x)^3}} \end{aligned}$$

Sumu numeričkog reda $\sum_{n=1}^{\infty} \frac{(-1)^n n^2}{2^n}$ ćemo naći kada umesto x stavimo $-\frac{1}{2}$ u $\sum_{n=1}^{\infty} n^2 x^n$ odnosno u $\frac{x(x+1)}{(1-x)^3}$.

$$\sum_{n=1}^{\infty} \frac{(-1)^n n^2}{2^n} = \frac{-\frac{1}{2} \left(-\frac{1}{2} + 1 \right)}{\left(1 - \left(-\frac{1}{2} \right) \right)^3} = \frac{-\frac{1}{4}}{\frac{27}{8}} = \boxed{-\frac{2}{27}}$$

Primer 5.

Ispitati konvergenciju reda $\sum_{n=1}^{\infty} \frac{n+1}{n} x^n$ i na intervalu konvergencije naći njegovu sumu.

Rešenje:

$$\text{Iz } \lim_{n \rightarrow \infty} \left| \frac{a_n}{a_{n+1}} \right| = \mathbf{R} \text{ dobijamo: } \lim_{n \rightarrow \infty} \frac{\frac{n+1}{n}}{\frac{n+2}{n+1}} = \lim_{n \rightarrow \infty} \frac{(n+1)^2}{n(n+2)} = \lim_{n \rightarrow \infty} \frac{n^2 + 2n + 1}{n^2 + 2n} = \frac{1}{1} = 1$$

Odavde zaključujemo da red konvergira za $x \in (-1, 1)$.

Za $x = -1$

Dobijamo red $\sum_{n=1}^{\infty} \frac{n+1}{n} (-1)^n$, ali je očigledno da njegov opšti član ne teži nuli, $\lim_{n \rightarrow \infty} \frac{n}{n+1} = 1 \neq 0$ **pa red divergira.**

Za $x = 1$

Slična situacija, dobijamo red $\sum_{n=1}^{\infty} \frac{n+1}{n}$ čiji opšti član ne teži nuli, pa je red **divergentan**.

Zaključujemo da je oblast konvergencije datog reda interval $(-1, 1)$.

Obeležimo sumu reda sa $f(x) = \sum_{n=1}^{\infty} \frac{n+1}{n} x^n$

Najpre ćemo, na intervalu konvergencije, dati red integraliti da “uništimo” $n+1$, dakle:

$$\int_0^x f(x) dx = \int_0^x \left(\sum_{n=1}^{\infty} \frac{n+1}{n} x^n \right) dx = \sum_{n=1}^{\infty} \frac{n+1}{n} \int_0^x x^n dx = \sum_{n=1}^{\infty} \frac{\cancel{n+1}}{n} \frac{x^{\cancel{n+1}}}{\cancel{n+1}} = \sum_{n=1}^{\infty} \frac{x^{n+1}}{n}$$

Izbacimo jedno x ispred: $\sum_{n=1}^{\infty} \frac{x^{n+1}}{n} = x \sum_{n=1}^{\infty} \frac{x^n}{n}$

Oдавde je dakle:

$$\int_0^x f(x) dx = x \sum_{n=1}^{\infty} \frac{x^n}{n} \dots \dots \dots / : x$$
$$\frac{1}{x} \int_0^x f(x) dx = \sum_{n=1}^{\infty} \frac{x^n}{n}$$

Sad tražimo izvod od ovoga:

$$\frac{1}{x} \int_0^x f(x) dx = \sum_{n=1}^{\infty} \frac{x^n}{n} \rightarrow \left(\frac{1}{x} \int_0^x f(x) dx \right)' = \left(\sum_{n=1}^{\infty} \frac{x^n}{n} \right)' = \sum_{n=1}^{\infty} \frac{nx^{n-1}}{n} = \sum_{n=1}^{\infty} x^{n-1} = \frac{1}{1-x}$$

Oдавde je dakle $\left(\frac{1}{x} \int_0^x f(x) dx \right)' = \frac{1}{1-x}$

Da bi našli $\frac{1}{x} \int_0^x f(x) dx$ moramo integraliti $\frac{1}{1-x}$, pa dobijamo:

$$\frac{1}{x} \int_0^x f(x) dx = \int_0^x \frac{1}{1-x} dx = -\ln|1-x| \Big|_0^x = \boxed{-\ln|1-x|}$$

Odavde imamo:

$$\frac{1}{x} \int_0^x f(x) dx = -\ln|1-x| \dots \dots \dots / *x$$

$$\int_0^x f(x) dx = -x \ln|1-x|$$

Konačno će biti:

$$f(x) = \left(\int_0^x f(x) dx \right)' = \underbrace{(-x \ln|1-x|)'}_{\text{izvod proizvoda}} = -1 \cdot \ln|1-x| + \frac{1}{1-x} (-1)(-x) = \boxed{-\ln(1-x) + \frac{x}{1-x}}$$

www.matematiranje.com

Dirhleovi uslovi

Kaže se da funkcija $f(x)$ ispunjava Dirihleove uslove u intervalu (a,b) ako je u tom intervalu:

- i) **uniformno ograničena, to jest da je $|f(x)| \leq M$ za svako $x \in (a,b)$, gde je M konstanta**
(ako je ograničena u intervalu (a,b) ili konačna u svim tačkama tog intervala)
- ii) **ima ne više od konačnog broja tačaka prekida i sve su prvog reda, to jest u svakoj tački prekida postoji konačan levi i desni limes**
(ako je u tom intervalu neprekidna ili ima konačan broj prekida prve vrste, takozvanih “skokova”)
- iii) **ima ne više od konačnog broja pravih ekstremuma**
(ako je u datom intervalu monotona ili ima konačan broj ekstremuma)

Dirhleova teorema

Neka je $f(x) \in X$, $X = \{f \in X / f \text{ ima odgovarajuće jednostrane izvode na } [-\pi, \pi]\}$.

Furijev red funkcije $f(x)$ konvergira ka vrednosti:

$$\frac{f(x-0) + f(x+0)}{2}$$

a u tačkama $x = \pm\pi$ konvergira ka

$$\frac{f(\pi-0) + f(-\pi+0)}{2}$$

Na primer, ako uzmemo da su b i c tačke prekida prve vrste, Furijev red ima sumu:

$$S = \frac{f(b-0) + f(b+0)}{2} \quad \text{ili} \quad S = \frac{f(c-0) + f(c+0)}{2}$$

Na primer, ako se radi o intervalu $[m,n]$, na krajevima intervala Furijev red ima sumu $S = \frac{f(m) + f(n)}{2}$

Kako se funkcija razvija u Furijev red?

Na predavanjima profesori najčešće to objašnjavaju preko funkcije $f(x)$ zadate u intervalu $[-\pi, \pi]$, koja se periodički produžava periodom 2π .

Furijeov red je oblika:

$$f(x) = \frac{1}{2}a_0 + \sum_{n=1}^{\infty} (a_n \cos nx + b_n \sin nx)$$

a_0, a_n, b_n su Furijeovi koeficijenti koje mi ustvari i tražimo preko formula.

1) Ako nam je dat interval $[-\pi, \pi]$

i) Ako funkcija nije ni parna ni neparna, onda je:

$$a_0 = \frac{1}{\pi} \int_{-\pi}^{\pi} f(x) dx$$

$$a_n = \frac{1}{\pi} \int_{-\pi}^{\pi} f(x) \cos nxdx$$

$$b_n = \frac{1}{\pi} \int_{-\pi}^{\pi} f(x) \sin nxdx$$

$$f(x) = \frac{1}{2}a_0 + \sum_{n=1}^{\infty} (a_n \cos nx + b_n \sin nx)$$

ii) Ako je na intervalu $[-\pi, \pi]$ funkcija neparna, onda je:

$$b_n = \frac{2}{\pi} \int_0^{\pi} f(x) \sin nxdx \quad \text{dok su } a_0 = 0 \wedge a_n = 0$$

$$f(x) = \sum_{n=1}^{\infty} b_n \sin nx$$

iii) Ako je na intervalu $[-\pi, \pi]$ funkcija parna, onda je:

$$a_0 = \frac{2}{\pi} \int_0^{\pi} f(x) dx$$

$$a_n = \frac{2}{\pi} \int_0^{\pi} f(x) \cos nxdx \quad \text{dok je } b_n = 0$$

$$f(x) = \frac{1}{2}a_0 + \sum_{n=1}^{\infty} a_n \cos nx$$

2) Ako nam je dat interval $[-l, l]$

$$a_0 = \frac{1}{l} \int_{-l}^l f(x) dx$$

$$a_n = \frac{1}{l} \int_{-l}^l f(x) \cos \frac{n\pi x}{l} dx$$

$$b_n = \frac{1}{l} \int_{-l}^l f(x) \sin \frac{n\pi x}{l} dx$$

$$f(x) = \frac{1}{2} a_0 + \sum_{n=1}^{\infty} \left(a_n \cos \frac{n\pi x}{l} + b_n \sin \frac{n\pi x}{l} \right)$$

3) Ako je funkcija data u proizvoljnom intervalu $[a, b]$

$$a_0 = \frac{2}{b-a} \int_a^b f(x) dx$$

$$a_n = \frac{2}{b-a} \int_a^b f(x) \cos \frac{2n\pi x}{b-a} dx$$

$$b_n = \frac{2}{b-a} \int_a^b f(x) \sin \frac{2n\pi x}{b-a} dx$$

$$f(x) = \frac{1}{2} a_0 + \sum_{n=1}^{\infty} \left(a_n \cos \frac{2n\pi x}{b-a} + b_n \sin \frac{2n\pi x}{b-a} \right)$$

U zadacima će vam se često padati neki od sledećih integrala, pa da se nebi mučili:

$$\int_{-\pi}^{\pi} \sin nx dx = 0; \quad \int_{-\pi}^{\pi} \cos nx dx = 0; \quad \int_{-\pi}^{\pi} \cos nx \sin mx dx = 0; \quad \int_{-\pi}^{\pi} \cos nx \cos mx dx = 0$$

$$\int_{-\pi}^{\pi} \sin nx \sin mx dx = 0; \quad \int_{-\pi}^{\pi} \cos^2 nx dx = \pi; \quad \int_{-\pi}^{\pi} \sin^2 nx dx = \pi$$

Kod svih ovih integrala je naravno $m \neq n$

FURIJEVI REDOVI – ZADACI (I deo)

Primer 1.

Funkciju $y = |x|$ razviti u Furijeov red na intervalu $[-\pi, \pi]$

Rešenje:

Najpre ćemo nacrtati sliku da se podsetimo kako izgleda ova funkcija...

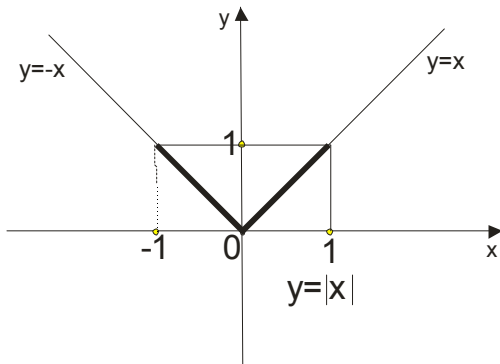

Očigledno je funkcija parna (grafik je simetričan u odnosu na y osu), pa koristimo formule:

$$a_0 = \frac{2}{\pi} \int_0^{\pi} f(x) dx$$

$$a_n = \frac{2}{\pi} \int_0^{\pi} f(x) \cos nx dx \quad \text{dok je} \quad b_n = 0$$

$$f(x) = \frac{1}{2} a_0 + \sum_{n=1}^{\infty} a_n \cos nx$$

$$a_0 = \frac{2}{\pi} \int_0^{\pi} f(x) dx = \frac{2}{\pi} \int_0^{\pi} x dx = \frac{2}{\pi} \cdot \left(\frac{x^2}{2} \right) /_0^{\pi} = \frac{2}{\pi} \cdot \left(\frac{\pi^2}{2} \right) = \pi$$

Dalje tražimo:

$$a_n = \frac{2}{\pi} \int_0^{\pi} f(x) \cos nx dx = a_n = \frac{2}{\pi} \int_0^{\pi} x \cos nx dx =$$

Ovaj integral ćemo rešiti uz pomoć parcijalne integracije, izvučimo ga na stranu, bez granica:

$$\int x \cos nx dx = \left| \begin{array}{l} x = u \quad \cos nx dx = dv \\ dx = du \quad \frac{1}{n} \sin nx = v \end{array} \right| = x \cdot \frac{1}{n} \sin nx - \int \frac{1}{n} \sin nx dx = \frac{x \sin nx}{n} - \frac{1}{n} \int \sin nx dx =$$

$$= \frac{x \sin nx}{n} + \frac{1}{n} \frac{1}{n} \cos nx = \frac{x \sin nx}{n} + \frac{1}{n^2} \cos nx$$

Sad mu stavimo granicu:

$$\left(\frac{x \sin nx}{n} + \frac{1}{n^2} \cos nx \right) \Big|_0^{\pi} = \left(\frac{\pi \sin n\pi}{n} + \frac{1}{n^2} \cos n\pi \right) - \left(\frac{0 \cdot \sin n \cdot 0}{n} + \frac{1}{n^2} \boxed{\cos n \cdot 0} \right) =$$

ovo je 0 ovo je 1

$$= \frac{1}{n^2} \cos n\pi - \frac{1}{n^2} = \frac{1}{n^2} (\cos n\pi - 1)$$

Onda je :

$$a_n = \frac{2}{\pi} \int_0^{\pi} f(x) \cos nx dx = \frac{2}{\pi} \cdot \frac{1}{n^2} (\cos n\pi - 1) = \frac{2}{\pi n^2} (\cos n\pi - 1)$$

Naravno da n uzima vrednosti 1,2,3...

Izraz $\cos n\pi$ neizmenično ima vrednosti :

za $n=1$ je $\cos \pi = -1$

za $n=2$ je $\cos \pi = 1$

za $n=3$ je $\cos \pi = -1$

za $n=4$ je $\cos \pi = 1$

itd.

Dakle, važi da je $\boxed{\cos n\pi = (-1)^n}$

Onda je $a_n = \frac{2}{\pi n^2} ((-1)^n - 1)$

Ako je n paran broj, imamo: $a_{2n} = \frac{2}{\pi n^2} ((-1)^{2n} - 1) = 0$

Ako je n neparan broj, imamo: $a_{2n-1} = \frac{2}{\pi (2n-1)^2} ((-1)^{2n-1} - 1) = \frac{2}{\pi (2n-1)^2} \cdot (-2) = \frac{-4}{\pi (2n-1)^2}$

Vratimo se sada u formulu za razvoj:

$$f(x) = \frac{1}{2}a_0 + \sum_{n=1}^{\infty} a_n \cos nx = \frac{1}{2}\pi + \sum_{n=1}^{\infty} \left(\frac{-4}{\pi(2n-1)^2} \right) \cos(2n-1)x = \frac{1}{2}\pi - \frac{4}{\pi} \sum_{n=1}^{\infty} \frac{\cos(2n-1)x}{(2n-1)^2}$$

Dakle:

$$f(x) = |x| = \frac{1}{2}\pi - \frac{4}{\pi} \sum_{n=1}^{\infty} \frac{\cos(2n-1)x}{(2n-1)^2}$$

Primer 2.

Razviti u Furijeov red funkciju $f(x) = \operatorname{sgn} x$ u intervalu $[-\pi, \pi]$

Rešenje:

Najpre malo objašnjenje:

Funkcija $\operatorname{sgn} x$ se čita signum od x ili po naški znak od x .

Ona je ustvari: $\operatorname{sgn} x = \begin{cases} -1, & \text{za } x < 0 \\ 0, & \text{za } x = 0 \\ +1, & \text{za } x > 0 \end{cases}$ pogledajmo sliku:

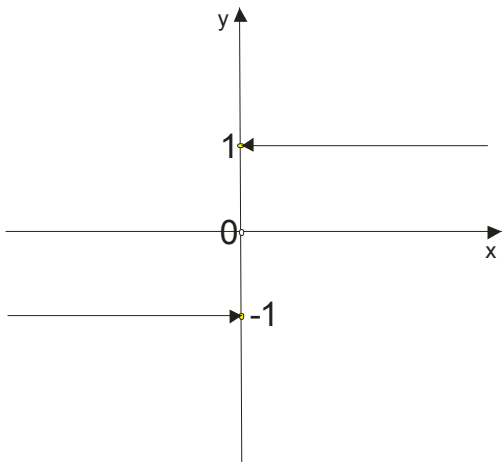

Ako je $x \neq 0$ onda imamo $\operatorname{sgn} x = \frac{x}{|x|}$

Nama ova funkcija treba na intervalu $[-\pi, \pi]$:

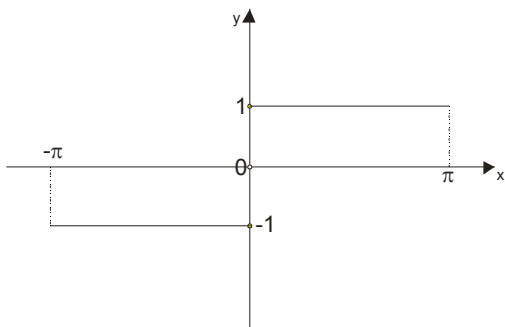

Očigledno je data funkcija neparna, pa koristimo formule: $b_n = \frac{2}{\pi} \int_0^{\pi} f(x) \sin nx dx$

$$f(x) = \sum_{n=1}^{\infty} b_n \sin nx$$

$$b_n = \frac{2}{\pi} \int_0^{\pi} f(x) \sin nx dx = \frac{2}{\pi} \int_0^{\pi} \sin nx dx = \frac{2}{\pi} \left(-\frac{\cos nx}{n} \right) \Big|_0^{\pi} = \frac{2}{\pi} \left(-\frac{\cos n\pi}{n} + \frac{\cos n \cdot 0}{n} \right) =$$

$$= \frac{2}{\pi} \left(-\frac{(-1)^n}{n} + \frac{1}{n} \right) = \boxed{\frac{2}{\pi n} (1 - (-1)^n)}$$

Opet ćemo razlikovati parne i neparne članove:

Za n paran broj je $b_{2n} = 0$

$$\text{Za } n \text{ neparan broj je } b_{2n-1} = \frac{2}{\pi(2n-1)} (1+1) = \frac{4}{\pi(2n-1)}$$

Sada se vratimo u početnu formulu za razvoj i imamo:

$$f(x) = \sum_{n=1}^{\infty} b_n \sin nx = \sum_{n=1}^{\infty} \frac{4}{\pi(2n-1)} \sin(2n-1)x = \frac{4}{\pi} \sum_{n=1}^{\infty} \frac{\sin(2n-1)x}{2n-1}$$

$$\boxed{\operatorname{sgn} x = \frac{4}{\pi} \sum_{n=1}^{\infty} \frac{\sin(2n-1)x}{2n-1}}$$

Primer 3.

Funkciju $f(x) = \begin{cases} \pi, & -\pi \leq x < 0 \\ x, & 0 \leq x \leq \pi \end{cases}$ razviti u trigonometrijski red.

Rešenje:

Najpre uočimo da je zadati interval $[-\pi, \pi]$. Znači da ćemo koristiti formule:

$$a_0 = \frac{1}{\pi} \int_{-\pi}^{\pi} f(x) dx \quad a_n = \frac{1}{\pi} \int_{-\pi}^{\pi} f(x) \cos nx dx \quad b_n = \frac{1}{\pi} \int_{-\pi}^{\pi} f(x) \sin nx dx$$

Pazite na jednu stvar: pošto je funkcija zadata na ovaj način moramo raditi 2 integrala, gde ćemo kad su granice od $-\pi$ do 0 uzimati vrednost $f(x) = \pi$, a kad granice idu od 0 do π uzimamo $f(x) = x$

$$a_0 = \frac{1}{\pi} \int_{-\pi}^{\pi} f(x) dx = \frac{1}{\pi} \int_{-\pi}^0 \pi dx + \frac{1}{\pi} \int_0^{\pi} x dx = \frac{1}{\pi} \pi \cdot x \Big|_{-\pi}^0 + \frac{1}{\pi} \frac{x^2}{2} \Big|_0^{\pi} = \pi + \frac{\pi}{2} = \frac{3\pi}{2}$$

$$a_n = \frac{1}{\pi} \int_{-\pi}^{\pi} f(x) \cos nxdx = \frac{1}{\pi} \int_{-\pi}^0 \cancel{f} \cos nxdx + \frac{1}{\pi} \int_0^{\pi} x \cos nxdx$$

$$= \int_{-\pi}^0 \cos nxdx + \frac{1}{\pi} \int_0^{\pi} x \cos nxdx$$

Ovde imamo integral sa parcijalnom integracijom, pa ćemo njegovu vrednost (bez granica naći “na stranu”)

$$\int x \cos nxdx = \left| \begin{array}{l} x = u \quad \cos nxdx = dv \\ dx = du \quad \frac{1}{n} \sin nx = v \end{array} \right| = x \cdot \frac{1}{n} \sin nx - \int \frac{1}{n} \sin nxdx = \frac{x \sin nx}{n} - \frac{1}{n} \int \sin nxdx =$$

$$= \frac{x \sin nx}{n} + \frac{1}{n} \frac{1}{n} \cos nx = \frac{x \sin nx}{n} + \frac{1}{n^2} \cos nx$$

Sad se vratimo u a_n :

$$a_n = \int_{-\pi}^0 \cos nxdx + \frac{1}{\pi} \int_0^{\pi} x \cos nxdx = \frac{1}{n} \sin nx \Big|_{-\pi}^0 + \frac{1}{\pi} \left(\frac{x \sin nx}{n} + \frac{1}{n^2} \cos nx \right) \Big|_0^{\pi}$$

$$= \left[\frac{1}{n} \sin n \cdot 0 - \frac{1}{n} \sin n(-\pi) \right] + \frac{1}{\pi} \left[\left(\frac{\pi \sin n\pi}{n} + \frac{1}{n^2} \cos n\pi \right) - \left(\frac{0 \sin n \cdot 0}{n} + \frac{1}{n^2} \cos n \cdot 0 \right) \right]$$

ovo je sve 0 ovo je 0 ovo je 0

$$= \frac{1}{\pi} \left(\frac{1}{n^2} \cos n\pi - \frac{1}{n^2} \right) = \frac{1}{\pi n^2} (\cos n\pi - 1) = \frac{1}{\pi n^2} ((-1)^n - 1)$$

Dakle :

$$a_n = \frac{1}{\pi n^2} ((-1)^n - 1) = \begin{cases} \frac{-2}{\pi(2k+1)^2}, & n = 2k+1, \quad k = 0,1,2,3... \\ 0, & n = 2k, \quad k = 0,1,2,3... \end{cases}$$

Još da nadjemo :

$$b_n = \frac{1}{\pi} \int_{-\pi}^{\pi} f(x) \sin nxdx = \frac{1}{\pi} \int_{-\pi}^0 \pi \sin nxdx + \frac{1}{\pi} \int_0^{\pi} x \sin nxdx$$

$$= \int_{-\pi}^0 \sin nxdx + \frac{1}{\pi} \int_0^{\pi} x \sin nxdx$$

I ovde ćemo najpre odraditi parcijalnu integraciju:

$$\int x \sin nxdx = \left| \begin{array}{l} x = u \quad \sin nxdx = dv \\ dx = du \quad -\frac{1}{n} \cos nx = v \end{array} \right| = -x \cdot \frac{1}{n} \cos nx + \int \frac{1}{n} \cos nxdx = -\frac{x \cos nx}{n} + \frac{1}{n} \int \cos nxdx =$$

$$= -\frac{x \cos nx}{n} + \frac{1}{n} \frac{1}{n} \sin nx = \boxed{-\frac{x \cos nx}{n} + \frac{1}{n^2} \sin nx}$$

Sada imamo:

$$\begin{aligned}
 b_n &= \int_{-\pi}^0 \sin nx dx + \frac{1}{\pi} \int_0^{\pi} x \sin nx dx \\
 &= \left(-\frac{1}{n} \cos nx \right) \Big|_{-\pi}^0 + \frac{1}{\pi} \left(-\frac{x \cos nx}{n} + \frac{1}{n^2} \sin nx \right) \Big|_0^{\pi} \\
 &= \left\{ \left(-\frac{1}{n} \cos n \cdot 0 \right) - \left(-\frac{1}{n} \cos n(-\pi) \right) \right\} + \frac{1}{\pi} \left\{ \left(-\frac{\pi \cos n\pi}{n} + \frac{1}{n^2} \sin n\pi \right) - \left(-\frac{0 \cdot \cos(n \cdot 0)}{n} + \frac{1}{n^2} \sin(n \cdot 0) \right) \right\} \\
 &= -\frac{1}{n} + \frac{1}{n} \cos n\pi + \frac{1}{\pi} \left(-\frac{\pi \cos n\pi}{n} \right) \\
 b_n &= -\frac{1}{n} + \frac{\cos n\pi}{n} - \frac{\cos n\pi}{n} \\
 b_n &= -\frac{1}{n}
 \end{aligned}$$

Sada možemo zapisati i ceo razvoj:

$$f(x) = \frac{1}{2} a_0 + \sum_{n=1}^{\infty} (a_n \cos nx + b_n \sin nx)$$

$$f(x) = \frac{3\pi}{4} - \frac{2}{\pi} \sum_{k=0}^{\infty} \frac{\cos((2k+1)\pi)}{(2k+1)^2} - \sum_{n=1}^{\infty} \frac{\sin nx}{n}$$

Ovaj red konvergira ka funkciji S koja se, po Dirihleovoj teoremi poklapa sa funkcijom f na intervalu:

$$[-\pi, 0) \cup (0, \pi] \text{ a kako } f(x) \text{ ima prekid za } x = 0 \text{ to je } S(0) = \frac{f(0-0) + f(0+0)}{2} = \frac{\pi + 0}{2} = \frac{\pi}{2}$$

grafik pogledajte na slici:

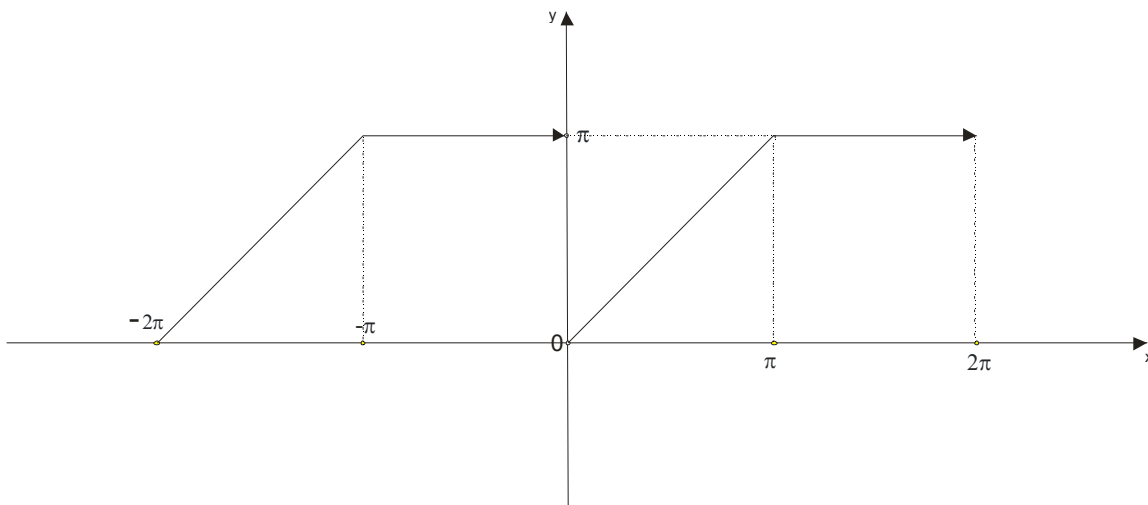

FURIJEVI REDOVI – ZADACI (II deo)

Primer 4.

Funkciju $f(x) = |x| - 1$ razviti u Furijeov red na segmentu $[-1, 1]$ a zatim izračunati sumu reda $\sum_{n=1}^{\infty} \frac{1}{(2n-1)^2}$.

Rešenje:

Kako je $f(-x) = |-x| - 1 = |x| - 1 = f(x)$ zaključujemo da je funkcija parna .

Koristimo formule:

$$f(x) = \frac{1}{2} a_0 + \sum_{n=1}^{\infty} \left(a_n \cos \frac{n\pi x}{l} + b_n \sin \frac{n\pi x}{l} \right)$$

$$a_0 = \frac{1}{l} \int_{-l}^l f(x) dx \quad a_n = \frac{1}{l} \int_{-l}^l f(x) \cos \frac{n\pi x}{l} dx \quad b_n = 0$$

$$a_0 = \frac{1}{l} \int_{-l}^l f(x) dx = \frac{1}{1} \int_{-1}^1 (x-1) dx = 2 \int_0^1 (x-1) dx = 2 \left(\frac{x^2}{2} - x \right) \Big|_0^1 = -1$$

$$a_n = \frac{1}{l} \int_{-l}^l f(x) \cos \frac{n\pi x}{l} dx = \frac{1}{1} \int_{-1}^1 (x-1) \cos \frac{n\pi x}{1} dx = 2 \int_0^1 (x-1) \cos n\pi x dx$$

Kao i uvek , ovaj integral ćemo rešiti na stranu uz pomoć parcijalne integracije:

$$\begin{aligned} \int (x-1) \cos n\pi x dx &= \left| \begin{array}{l} x-1 = u \quad \cos n\pi x dx = dv \\ dx = du \quad \frac{1}{n\pi} \sin n\pi x = v \end{array} \right| = (x-1) \cdot \frac{1}{n\pi} \sin n\pi x - \int \frac{1}{n\pi} \sin n\pi x dx = \\ &= \frac{(x-1) \sin n\pi x}{n\pi} - \frac{1}{n\pi} \int \sin n\pi x dx = \frac{(x-1) \sin n\pi x}{n\pi} + \frac{1}{n\pi} \frac{1}{n\pi} \cos n\pi x \\ &= \frac{(x-1) \sin n\pi x}{n\pi} + \frac{1}{(n\pi)^2} \cos n\pi x \end{aligned}$$

Sad se vratimo da ubacimo granice:

$$\begin{aligned} a_n &= 2 \int_0^1 (x-1) \cos n\pi x dx = 2 \left(\frac{(x-1) \sin n\pi x}{n\pi} + \frac{1}{(n\pi)^2} \cos n\pi x \right) \Big|_0^1 = \\ &= 2 \left[\left(\frac{(1-1) \sin n\pi 1}{n\pi} + \frac{1}{(n\pi)^2} \cos n\pi 1 \right) - \left(\frac{(0-1) \sin n\pi 0}{n\pi} + \frac{1}{(n\pi)^2} \cos n\pi 0 \right) \right] \\ &= 2 \left(\frac{1}{(n\pi)^2} \cos n\pi - \frac{1}{(n\pi)^2} \right) = \frac{2}{(n\pi)^2} (\cos n\pi - 1) = \frac{2}{(n\pi)^2} ((-1)^n - 1) \end{aligned}$$

Slično kao u prethodnim primerima, razmišljamo o parnim i neparnim n , pa je:

$$a_n = \begin{cases} 0, & n = 2k \\ -\frac{4}{(n\pi)^2}, & n = 2k-1 \end{cases}$$

Sad idemo u početnu formulu:

$$f(x) = \frac{1}{2}a_0 + \sum_{n=1}^{\infty} \left(a_n \cos \frac{n\pi x}{l} + b_n \sin \frac{n\pi x}{l} \right)$$

$$f(x) = |x| - 1 = \frac{1}{2}(-1) + \sum_{k=1}^{\infty} \frac{-4}{(2k-1)^2 \pi^2} \cos \frac{(2k-1)\pi x}{1}$$

$$\boxed{|x| - 1 = -\frac{1}{2} - \frac{4}{\pi^2} \sum_{k=1}^{\infty} \frac{\cos(2k-1)\pi x}{(2k-1)^2}}$$

Pogledajmo i sumu koja se traži: $\sum_{n=1}^{\infty} \frac{1}{(2n-1)^2}$. Vidimo da u našem redu treba ubaciti $x = 0$:

$$|0| - 1 = -\frac{1}{2} - \frac{4}{\pi^2} \sum_{k=1}^{\infty} \frac{\cos(2k-1)\pi \cdot 0}{(2k-1)^2}$$

$$-1 = -\frac{1}{2} - \frac{4}{\pi^2} \sum_{k=1}^{\infty} \frac{1}{(2k-1)^2}$$

$$\frac{4}{\pi^2} \sum_{k=1}^{\infty} \frac{1}{(2k-1)^2} = \frac{1}{2} \rightarrow \boxed{\sum_{k=1}^{\infty} \frac{1}{(2k-1)^2} = \frac{\pi^2}{8}}$$

Primer 5.

Funkciju $f(x) = x-2$ razviti u Furijeov red na segmentu $[1,3]$.

Rešenje:

Moramo koristiti formule:

$$f(x) = \frac{1}{2}a_0 + \sum_{n=1}^{\infty} \left(a_n \cos \frac{2n\pi x}{b-a} + b_n \sin \frac{2n\pi x}{b-a} \right)$$

$$a_0 = \frac{2}{b-a} \int_a^b f(x) dx$$

$$a_n = \frac{2}{b-a} \int_a^b f(x) \cos \frac{2n\pi x}{b-a} dx$$

$$b_n = \frac{2}{b-a} \int_a^b f(x) \sin \frac{2n\pi x}{b-a} dx$$

Dakle, imamo:

$$a_0 = \frac{2}{3-1} \int_1^3 (x-2) dx = \left(\frac{x^2}{2} - 2x \right) /_1^3 = \left(\frac{3^2}{2} - 6 \right) - \left(\frac{1^2}{2} - 2 \right) = 0$$

$$a_n = \frac{2}{3-1} \int_1^3 (x-2) \cos \frac{2n\pi x}{3-1} dx =$$

$$= \int_1^3 (x-2) \cos n\pi x dx$$

Da rešimo najpre oboje brez granica:

$$\int (x-2) \cos n\pi x dx = \left| \begin{array}{l} x-2 = u \quad \cos n\pi x dx = dv \\ dx = du \quad \frac{1}{n\pi} \sin n\pi x = v \end{array} \right| = (x-2) \cdot \frac{1}{n\pi} \sin n\pi x - \int \frac{1}{n\pi} \sin n\pi x dx =$$

$$= \frac{(x-2) \sin n\pi x}{n\pi} - \frac{1}{n\pi} \int \sin n\pi x dx = \frac{(x-2) \sin n\pi x}{n\pi} + \frac{1}{n\pi} \frac{1}{n\pi} \cos n\pi x$$

$$= \frac{(x-2) \sin n\pi x}{n\pi} + \frac{1}{(n\pi)^2} \cos n\pi x$$

$$a_n = \int_1^3 (x-2) \cos n\pi x dx = \left(\frac{(x-2) \sin n\pi x}{n\pi} + \frac{1}{(n\pi)^2} \cos n\pi x \right) /_1^3 =$$

$$= \left(\frac{(3-2) \sin n\pi 3}{n\pi} + \frac{1}{(n\pi)^2} \cos n\pi 3 \right) - \left(\frac{(1-2) \sin n\pi 1}{n\pi} + \frac{1}{(n\pi)^2} \cos n\pi 1 \right) =$$

$$= \frac{\sin 3n\pi}{n\pi} + \frac{1}{(n\pi)^2} \cos 3n\pi + \frac{\sin n\pi}{n\pi} - \frac{1}{(n\pi)^2} \cos n\pi$$

$$= \frac{1}{(n\pi)^2} \cos 3n\pi - \frac{1}{(n\pi)^2} \cos n\pi$$

$$= \frac{1}{(n\pi)^2} [\cos 3n\pi - \cos n\pi]$$

Sečate se trigonometrijske formule: $\cos \alpha - \cos \beta = -2 \sin \frac{\alpha + \beta}{2} \sin \frac{\alpha - \beta}{2}$, ako nju upotrebimo:

$$a_n = \frac{1}{(n\pi)^2} [\cos 3n\pi - \cos n\pi] = \frac{1}{(n\pi)^2} [-2 \sin 2n\pi \cdot \sin n\pi] = 0 \rightarrow \boxed{a_n = 0}$$

Još da nadujemo:

$$b_n = \frac{2}{3-1} \int_1^3 (x-2) \sin \frac{2n\pi x}{3-1} dx = \int_1^3 (x-2) \sin n\pi x dx$$

$$\int (x-2) \sin n\pi x dx = \left| \begin{array}{l} x-2 = u \quad \sin n\pi x dx = dv \\ dx = du \quad -\frac{1}{n\pi} \cos n\pi x = v \end{array} \right| = -(x-2) \cdot \frac{1}{n\pi} \cos n\pi x + \int \frac{1}{n\pi} \cos n\pi x dx =$$

$$= \frac{-(x-2) \cos n\pi x}{n\pi} + \frac{1}{n\pi} \int \cos n\pi x dx = \frac{-(x-2) \cos n\pi x}{n\pi} + \frac{1}{n\pi} \frac{1}{n\pi} \sin n\pi x$$

$$= \frac{-(x-2) \cos n\pi x}{n\pi} + \frac{1}{(n\pi)^2} \sin n\pi x$$

Da ubacimo granice:

$$b_n = \int_1^3 (x-2) \sin n\pi x dx = \left(\frac{-(x-2) \cos n\pi x}{n\pi} + \frac{1}{(n\pi)^2} \sin n\pi x \right) \Big|_1^3 =$$

$$\left(\frac{-(3-2) \cos n\pi 3}{n\pi} + \frac{1}{(n\pi)^2} \sin n\pi 3 \right) - \left(\frac{-(1-2) \cos n\pi 1}{n\pi} + \frac{1}{(n\pi)^2} \sin n\pi 1 \right) =$$

$$-\frac{\cos n\pi 3}{n\pi} - \frac{\cos n\pi 1}{n\pi} = -\frac{1}{n\pi} (\cos 3n\pi + \cos n\pi)$$

Opet mora formulica: $\cos \alpha + \cos \beta = 2 \cos \frac{\alpha + \beta}{2} \cos \frac{\alpha - \beta}{2}$

$$b_n = -\frac{1}{n\pi} (\cos 3n\pi + \cos n\pi) = -\frac{1}{n\pi} 2 \boxed{\cos 2n\pi} \cos n\pi = -\frac{2}{n\pi} (-1)^n = \frac{2}{n\pi} (-1)^{n+1}$$

$$\boxed{b_n = (-1)^{n+1} \frac{2}{n\pi}}$$

Sad idemo u početnu formulu:

$$f(x) = \frac{1}{2} a_0 + \sum_{n=1}^{\infty} \left(a_n \cos \frac{2n\pi x}{b-a} + b_n \sin \frac{2n\pi x}{b-a} \right)$$

Pazite:

$$f(1-0)=1, f(1+0)=1 \quad \text{i} \quad f(3-0)=1, f(3+0)=-1$$

pogledajte sliku:

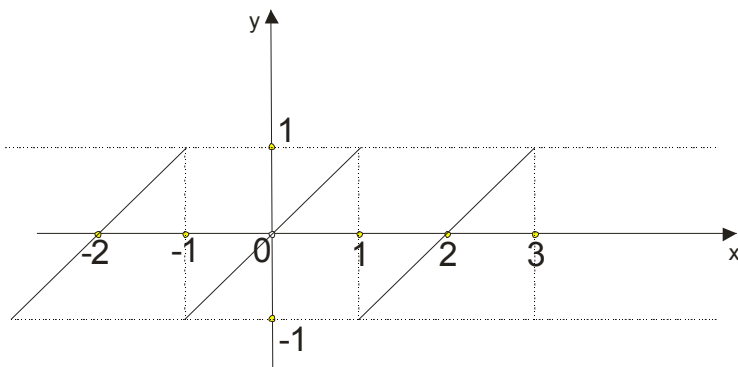

pa je

$$S(x) = \sum_{n=1}^{\infty} (-1)^{n+1} \frac{2}{n\pi} \sin \frac{2n\pi x}{3-1}$$

$$S(x) = \sum_{n=1}^{\infty} (-1)^{n+1} \frac{2}{n\pi} \sin n\pi x = \begin{cases} x-2, & x \in (1,3) \\ 0, & x \in \{1,3\} \end{cases}$$

Primer 6.

Funkciju $f(x) = \begin{cases} x, & x \in (0,1) \\ 2-x, & x \in [1,2] \end{cases}$ razviti u red po:

- po sinusima
- po cosinusima

Rešenje:

a)
 Funkciju $f(x) = \begin{cases} x, & x \in (0,1) \\ 2-x, & x \in [1,2] \end{cases}$ razviti u red po sinusima.

Da bi smo razvili ovu funkciju po sinusima, moramo je dodefinisati do **neparne** funkcije.

To ćemo obaviti na sledeći način:

$$F(x) = \begin{cases} 2-x, & x \in [1,2] \\ x, & x \in (-1,1) \\ -2-x, & x \in [-2,-1] \end{cases}$$

Pogledajmo kako ova funkcija izgleda na slici:

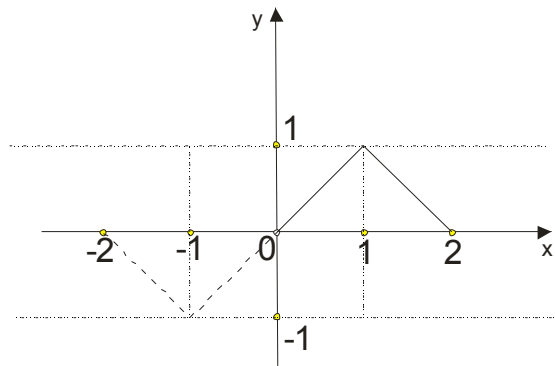

Naravno da su ovde a_0 i a_n jednaki nuli a tražimo: $b_n = \frac{1}{l} \int_{-l}^l f(x) \sin \frac{n\pi x}{l} dx$

$$b_n = \frac{1}{l} \int_{-l}^l f(x) \sin \frac{n\pi x}{l} dx = \frac{2}{l} \int_0^l f(x) \sin \frac{n\pi x}{l} dx = \frac{2}{2} \int_0^2 f(x) \sin \frac{n\pi x}{2} dx = \int_0^2 f(x) \sin \frac{n\pi x}{2} dx$$

Zbog načina na koji je funkcija definisana, ovaj integral rastavljamo na dva:

$$b_n = \int_0^2 f(x) \sin \frac{n\pi x}{2} dx = \int_0^1 x \sin \frac{n\pi x}{2} dx + \int_1^2 (2-x) \sin \frac{n\pi x}{2} dx$$

Nakon rešavanja ovih integrala, metodom parcijalne integracije, na sličan način kao u prethodnim primerima dobijamo:

$$b_n = \frac{8}{n^2 \pi^2} \sin \frac{n\pi}{2}$$

Razmišljamo kako se ponaša $\sin \frac{n\pi}{2}$. Znamo da n uzima vrednosti 1,2,3...

$$\text{Za } n = 1 \quad \sin \frac{n\pi}{2} = \sin \frac{\pi}{2} = 1$$

$$\text{Za } n = 2 \quad \sin \frac{n\pi}{2} = \sin \frac{2\pi}{2} = 0$$

$$\text{Za } n = 3 \quad \sin \frac{n\pi}{2} = \sin \frac{3\pi}{2} = -1$$

$$\text{Za } n = 4 \quad \sin \frac{n\pi}{2} = \sin \frac{4\pi}{2} = 0$$

$$\text{Za } n = 5 \quad \sin \frac{n\pi}{2} = \sin \frac{5\pi}{2} = 1$$

$$\text{Za } n = 6 \quad \sin \frac{n\pi}{2} = \sin \frac{6\pi}{2} = 0$$

itd.

$$0, \quad n = 2k$$

Dakle, zaključujemo: $b_n = \begin{cases} 0, & n = 2k \\ (-1)^k \frac{8}{(2k+1)^2 \pi^2}, & n = 2k+1 \quad k=0,1,2,3,\dots \end{cases}$

Pa je:

$$f(x) = \frac{8}{\pi^2} \sum_{k=0}^{\infty} \frac{(-1)^k}{(2k+1)^2} \sin \frac{(2k+1)\pi x}{2}, \quad \text{za } x \in (0, 2]$$

$$F(x) = \frac{8}{\pi^2} \sum_{k=0}^{\infty} \frac{(-1)^k}{(2k+1)^2} \sin \frac{(2k+1)\pi x}{2}, \quad \text{za } x \in [-2, 2]$$

b)

Za razvoj po kosinusima moramo dodefinisati funkciju do parne na sledeći način:

$$F(x) = \begin{cases} x+2, & x \in [-2, -1] \\ |x|, & x \in (-1, 1) \\ x-2, & x \in [1, 2] \end{cases}$$

Data funkcija je prikazana na sledećoj slici:

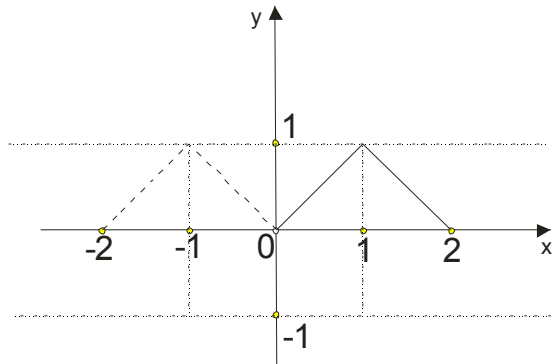

Naravno, sada je $b_n = 0$ a tražimo: $a_0 = \frac{1}{l} \int_{-l}^l f(x) dx$ $a_n = \frac{1}{l} \int_{-l}^l f(x) \cos \frac{n\pi x}{l} dx$

$$a_0 = \frac{1}{l} \int_{-l}^l f(x) dx = \frac{2}{l} \int_0^l f(x) dx$$

$$a_0 = \frac{2}{2} \int_0^2 f(x) dx = \int_0^1 f(x) dx + \int_1^2 f(x) dx = \int_0^1 x dx + \int_1^2 (2-x) dx = 1$$

$$a_n = \frac{1}{l} \int_{-l}^l f(x) \cos \frac{n\pi x}{l} dx = \frac{2}{l} \int_0^l f(x) \cos \frac{n\pi x}{l} dx$$

$$a_n = \frac{2}{2} \int_0^2 f(x) \cos \frac{n\pi x}{2} dx = \int_0^2 f(x) \cos \frac{n\pi x}{2} dx = \int_0^1 x \cos \frac{n\pi x}{2} dx + \int_1^2 (2-x) \cos \frac{n\pi x}{2} dx$$

Parcijalnom integracijom rešimo ove integrale i dobijamo:

$$a_n = \frac{8}{n^2 \pi^2} \cos \frac{n\pi}{2} - \frac{4}{n^2 \pi^2} (1 + \cos n\pi)$$

Razmislimo kako se ponaša izraz $\cos \frac{n\pi}{2}$ za različite n .

$$\text{za } n=1 \quad \cos \frac{n\pi}{2} = \cos \frac{\pi}{2} = 0$$

$$\text{za } n=2 \quad \cos \frac{n\pi}{2} = \cos \frac{2\pi}{2} = -1$$

$$\text{za } n=3 \quad \cos \frac{n\pi}{2} = \cos \frac{3\pi}{2} = 0$$

$$\text{za } n=4 \quad \cos \frac{n\pi}{2} = \cos \frac{4\pi}{2} = 1$$

itd.

Dakle, ako je n neparan broj, $n=2k+1$, tada je $a_n = 0$

Pogledajmo sada parne n , ali oblika $n=4k$ ili $n=4k+2$ za $k=0,1,2,3,\dots$

$$n=4k$$

$$a_n = \frac{8}{n^2 \pi^2} \cos \frac{n\pi}{2} - \frac{4}{n^2 \pi^2} (1 + \cos n\pi)$$

$$a_{4k} = \frac{8}{(4k)^2 \pi^2} \cos \frac{4k\pi}{2} - \frac{4}{(4k)^2 \pi^2} (1 + \cos 4k\pi) = \frac{8}{16k^2 \pi^2} \cos 2k\pi - \frac{4}{16k^2 \pi^2} (1 + 1)$$

$$= \frac{8}{16k^2 \pi^2} \cos 2k\pi - \frac{8}{16k^2 \pi^2} \cos 2k\pi = 0$$

$$n=4k+2$$

$$\begin{aligned}
 a_n &= \frac{8}{n^2 \pi^2} \cos \frac{n\pi}{2} - \frac{4}{n^2 \pi^2} (1 + \cos n\pi) \\
 a_{4k} &= \frac{8}{(4k+2)^2 \pi^2} \cos \frac{(4k+2)\pi}{2} - \frac{4}{(4k+2)^2 \pi^2} (1 + \cos(4k+2)\pi) \\
 &= \frac{8}{4(2k+1)^2 \pi^2} \cos \frac{2(2k+1)\pi}{2} - \frac{4}{4(2k+1)^2 \pi^2} (1 + \cos 2\pi(2k+1)) \\
 &= \frac{2}{(2k+1)^2 \pi^2} \cos(2k+1)\pi - \frac{1}{(2k+1)^2 \pi^2} (1+1) \\
 &= -\frac{2}{(2k+1)^2 \pi^2} - \frac{2}{(2k+1)^2 \pi^2} = \boxed{-\frac{4}{(2k+1)^2 \pi^2}}
 \end{aligned}$$

Konačno imamo:

$$f(x) = \frac{1}{2} - \frac{4}{\pi^2} \sum_{k=0}^{\infty} \frac{\cos(2k+1)\pi x}{(2k+1)^2}, \quad x \in (0, 2] \quad \text{i} \quad F(x) = \frac{1}{2} - \frac{4}{\pi^2} \sum_{k=0}^{\infty} \frac{\cos(2k+1)\pi x}{(2k+1)^2}, \quad x \in [-2, 2]$$

PARCIJALNE DIFERENCIJALNE JEDNAČINE

Homogena linearna parcijalna diferencijalna jednačina

Oblika je:

$$X_1(x_1, x_2, \dots, x_n) \frac{\partial u}{\partial X_1} + X_2(x_1, x_2, \dots, x_n) \frac{\partial u}{\partial X_2} + \dots + X_n(x_1, x_2, \dots, x_n) \frac{\partial u}{\partial X_n} = 0$$

Iz date jednačine formiramo sistem jednačina u simetričnom obliku:

$$\frac{dX_1}{X_1(x_1, x_2, \dots, x_n)} = \frac{dX_2}{X_2(x_1, x_2, \dots, x_n)} = \dots = \frac{dX_n}{X_n(x_1, x_2, \dots, x_n)}$$

Rešimo ovaj sistem, i dobijemo integrale(rešenja)

$$\left. \begin{array}{l} \psi_1(x_1, x_2, \dots, x_n) \\ \psi_2(x_1, x_2, \dots, x_n) \\ \dots \\ \psi_n(x_1, x_2, \dots, x_n) \end{array} \right\} U = \phi(\psi_1, \psi_2, \dots, \psi_n) \text{ je opšte rešenje}$$

Košijev zadatak:

Dat je neki početni uslov, njega zamenimo u $\psi_1, \psi_2, \dots, \psi_n$, i rešavamo po x_1, \dots, x_{n-1} , to zamenimo u traženo Košijevo rešenje.

Znači moramo da eliminišemo nepoznate (najčešće x, y i z) i sve predstavimo preko :

ψ_1, ψ_2, \dots Nađemo vezu između njih i vratimo prava rešenja.

Nehomogena linearna parcijalna diferencijalna jednačina

Oblika je: $X_1(x_1, x_2, \dots, x_n, u) \frac{\partial u}{\partial X_1} + X_2(x_1, x_2, \dots, x_n, u) \frac{\partial u}{\partial X_2} + \dots + X_n(x_1, x_2, \dots, x_n, u) \frac{\partial u}{\partial X_n} = R(x_1, \dots, x_n, u)$

Formiramo sistem: $\frac{dX_1}{X_1(x_1, x_2, \dots, x_n, u)} = \frac{dX_2}{X_2(x_1, x_2, \dots, x_n, u)} = \dots = \frac{dX_n}{X_n(x_1, x_2, \dots, x_n, u)} = \frac{du}{R(x_1, \dots, x_n, u)}$

Kao rešenje dobijamo n-nezavisnih prvih integrala:

$$\begin{array}{l} \psi_1(x_1, x_2, \dots, x_n, u) \\ \psi_2(x_1, x_2, \dots, x_n, u) \\ \text{-----} \\ \psi_n(x_1, x_2, \dots, x_n, u) \end{array}$$

Košijev zadatak rešavamo isto kao kod homogene.

Važno: Ovde uvek moramo proveriti nezavisnost prvih integrala:

Na primer, ako imamo dve nepoznate x i y , tada je:

$$\frac{D(\psi_1, \psi_2)}{D(x, y)} \neq 0$$

Ako imamo tri nepoznate: x, y, z onda je:

$$\frac{D(\psi_1, \psi_2, \psi_3)}{D(x, y, z)} \neq 0 \quad \text{itd.}$$

Ako se negde javi p i q , znamo da je $p = \frac{\partial z}{\partial x}$ i $q = \frac{\partial z}{\partial y}$

SISTEMI DIFERENCIJALNIH JEDNAČINA

Normalni oblik

$$\begin{aligned}\frac{dx_1}{dx} &= f_1(t, x_1, x_2, \dots, x_n) \\ \frac{dx_1}{dx} &= f_2(t, x_1, x_2, \dots, x_n) \\ &\dots\dots\dots \\ \frac{dx_1}{dx} &= f_n(t, x_1, x_2, \dots, x_n)\end{aligned}$$

Svaki sistem jednačina višeg reda može se svesti na odgovarajući sistem jednačina prvog reda .

Sistem od n jednačina prvog reda može se uvek svesti na jednu jednačinu n-tog reda.

Najčešće koristimo metod eliminacije, kombinujemo date jednačine da dobijemo neku jednačinu po jednoj od nepoznatih.....

Simetrični oblik

$$\frac{dX_1}{X_1(x_1, x_2, \dots, x_n)} = \frac{dX_2}{X_2(x_1, x_2, \dots, x_n)} = \dots = \frac{dX_n}{X_n(x_1, x_2, \dots, x_n)}$$

Opet kombinujemo jednačine....sada za rešenje dobijamo(ako imamo tri u sistemu) :

$$\left\{ \begin{array}{l} C_1 = \psi_1(x_1, x_2) \longrightarrow \text{prvi integral} \\ C_2 = \psi_2(x_1, x_2) \longrightarrow \text{drugi integral} \end{array} \right.$$

Tablica neodredenih integrala

$$\int dx = x + C$$

$$\int \frac{dx}{x} = \ln x + C$$

$$\int x^n dx = \frac{x^{n+1}}{n+1} + C, \quad n \in \mathbb{Z} \setminus \{-1\}$$

$x \neq 0$ ako je $n < 0$

$$\int e^x dx = e^x + C$$

$$\int x^\alpha dx = \frac{x^{\alpha+1}}{\alpha+1} + C, \quad \alpha \in \mathbb{R} \setminus \{-1\}, x > 0,$$

$$\int a^x dx = \frac{a^x}{\ln a} + C, \quad a > 0, a \neq 1$$

$$\int \sin x dx = -\cos x + C$$

$$\int \operatorname{sh} x dx = \operatorname{ch} x + C$$

$$\int \cos x dx = \sin x + C$$

$$\int \operatorname{ch} x dx = \operatorname{sh} x + C$$

$$\int \operatorname{tg} x dx = -\ln |\cos x| + C, \quad (x \neq (2k+1)\frac{\pi}{2})$$

$$\int \operatorname{th} x dx = \ln \operatorname{ch} x + C$$

$$\int \operatorname{ctg} x dx = \ln |\sin x| + C, \quad (x \neq 2k\pi)$$

$$\int \operatorname{cth} x dx = \ln |\operatorname{sh} x| + C$$

$$\int \frac{dx}{\cos^2 x} = \operatorname{tg} x + C, \quad (x \neq (2k+1)\frac{\pi}{2})$$

$$\int \frac{dx}{\operatorname{ch}^2 x} = \operatorname{th} x + C$$

$$\int \frac{dx}{\sin^2 x} = -\operatorname{ctg} x + C, \quad (x \neq 2k\pi)$$

$$\int \frac{dx}{\operatorname{sh}^2 x} = -\operatorname{cth} x + C, \quad x \neq 0$$

$$\int \frac{dx}{a^2 + x^2} = \frac{1}{a} \operatorname{arctg} \frac{x}{a} + C, \quad x \neq a$$

$$\int \frac{dx}{\sqrt{a^2 - x^2}} = \arcsin \frac{x}{a} + C, \quad |x| < a$$

$$\int \frac{dx}{a^2 - x^2} = \frac{1}{2a} \ln \left| \frac{a+x}{a-x} \right| + C, \quad a \neq 0$$

$$\int \frac{dx}{\sqrt{a^2 + x^2}} = \ln(x + \sqrt{a^2 + x^2}) + C$$

$$\int \frac{dx}{x^2 - a^2} = \frac{1}{2a} \ln \left| \frac{x-a}{x+a} \right| + C, \quad a \neq 0$$

$$\int \frac{dx}{\sqrt{x^2 - a^2}} = \ln|x + \sqrt{x^2 - a^2}| + C, \quad |x| > a$$

DVOSTRUKI INTEGRALI

1. DIREKTNO IZRAČUNAVANJE

Ako je oblast D određena nejednakostima :

$$\begin{cases} a \leq x \leq b \\ y_1(x) \leq y \leq y_2(x) \end{cases} \quad \text{onda je:} \quad \iint_D z(x, y) dx dy = \int_a^b dx \int_{y_1(x)}^{y_2(x)} z(x, y) dy$$

Ako je oblast D određena nejednakostima:

$$\begin{cases} x_1(y) \leq x \leq x_2(y) \\ c \leq y \leq d \end{cases} \quad \text{onda je :} \quad \iint_D z(x, y) dx dy = \int_c^d dy \int_{x_1(y)}^{x_2(y)} z(x, y) dx$$

2. OPŠTE KOORDINATE

Ako se sa $x=x(u,v)$ i $y=y(u,v)$, gde su ovo neprekidne i diferencijabilne funkcije , realizuje jednoznačno preslikavanje ograničene i zatvorene oblasti D u ravni xOy na oblast D' u ravni uOv i ako je:

$$J = \frac{D(x, y)}{D(u, v)} \neq 0$$

Onda važi formula:

$$\iint_D z(x, y) dx dy = \iint_{D'} z[x(u, v), y(u, v)] |J| du dv$$

3. POLARNE KOORDINATE

$$\begin{cases} x = r \cos \varphi \\ y = r \sin \varphi \end{cases} \quad \text{onda je :} \quad \iint_D z(x, y) dx dy = \iint_{D'} z(r \cos \varphi, r \sin \varphi) |J| dr d\varphi = \int_{\varphi_1}^{\varphi_2} d\varphi \int_0^r z(r \cos \varphi, r \sin \varphi) r dr$$

$$|J| = r$$

4. ELIPTIČKE KOORDINATE

$$\left\{ \begin{array}{l} x = a r \cos \varphi \\ y = b r \sin \varphi \quad \text{onda je: } \iint_D z(x, y) dx dy = \int_{\varphi_1}^{\varphi_2} d\varphi \int_0^r z(ar \cos \varphi, br \sin \varphi) abr dr \\ |J| = abr \end{array} \right.$$

PRIMENA DVOSTRUKIH INTEGRALA

i) Izračunavanje površine površi

Ako je površ zadata jednačinom $z = z(x, y)$ i ako obeležimo $p = \frac{\partial z}{\partial x}$ i $q = \frac{\partial z}{\partial y}$ onda je:

$$P = \iint_D \sqrt{1 + p^2 + q^2} dx dy$$

Ako je površ zadata parametarskim jednačinama $x = x(u, v)$ i $y = y(u, v)$ onda je:

$$P = \iint_D \sqrt{EG - F^2} du dv \quad \text{gde je:}$$

$$E = \left(\frac{\partial x}{\partial u} \right)^2 + \left(\frac{\partial y}{\partial u} \right)^2 + \left(\frac{\partial z}{\partial u} \right)^2$$

$$G = \left(\frac{\partial x}{\partial v} \right)^2 + \left(\frac{\partial y}{\partial v} \right)^2 + \left(\frac{\partial z}{\partial v} \right)^2$$

$$F = \frac{\partial x}{\partial u} \frac{\partial x}{\partial v} + \frac{\partial y}{\partial u} \frac{\partial y}{\partial v} + \frac{\partial z}{\partial u} \frac{\partial z}{\partial v}$$

ii) Izračunavanje zapremine

Zapremina cilindra, koji odozgo ograničava neprekidna površ definisana jednačinom $z=z(x,y)$, odozdo ravan $z=0$, a sa strane prava cilindrična površ, koja u ravni xOy iseca neku oblast D , data je formulom:

$$V = \iint_D z(x, y) dx dy$$

TROSTRUKI INTEGRALI

1. DIREKTNO RAČUNANJE

Ako je funkcija $f(x,y,z)$ neprekidna u oblasti V koja je određena sa:

$$\left\{ \begin{array}{l} x_1 \leq x \leq x_2 \\ y_1(x) \leq y \leq y_2(x) \\ z_1(x, y) \leq z \leq z_2(x, y) \end{array} \right. \quad \text{onda je} \quad \iiint_V f(x, y, z) dx dy dz = \int_{x_1}^{x_2} dx \int_{y_1(x)}^{y_2(x)} dy \int_{z_1(x, y)}^{z_2(x, y)} f(x, y, z) dz$$

2. CILINDRIČNE KOORDINATE

$$\left\{ \begin{array}{l} x = r \cos \varphi \\ y = r \sin \varphi \\ z = z \end{array} \right. \quad \text{onda je} \quad \iiint_V f(x, y, z) dx dy dz = \iiint_V f(r \cos \varphi, r \sin \varphi, z) dr d\varphi dz$$

$$= \int_{\varphi_1}^{\varphi_2} d\varphi \int_0^r r dr \int_{z_1}^{z_2} f dz$$

$$|J| = r$$

3. SFERNE KOORDINATE

$$\left\{ \begin{array}{l} x = r \cos \varphi \sin \theta \\ y = r \sin \varphi \sin \theta \\ z = r \cos \theta \\ |J| = r^2 \sin \theta \end{array} \right. \quad \text{Oдавde je } x^2 + y^2 + z^2 = r^2$$

Uglove φ i θ određujemo iz zadatka i vodimo računa da je najčešće :

$$r \geq 0; 0 \leq \varphi \leq 2\pi; 0 \leq \theta \leq \pi$$

Možemo koristiti(u zavisnosti od situacije) i modifikovane sferne koordinate:

$$\left\{ \begin{array}{l} x = ar \cos \varphi \sin \theta \\ y = br \sin \varphi \sin \theta \end{array} \right.$$

$$z = cr \cos \theta$$

$$|J| = abc r^2 \sin \theta$$

A u situaciji kad je zadata površ baš “zeznuta” možemo koristiti i sledeće smene:

$$\begin{cases} x = ar \cos^\beta \varphi \sin^\alpha \theta \\ y = br \sin^\beta \varphi \sin^\alpha \theta \\ z = cr \cos^\alpha \theta \end{cases}$$

Jakobijan u ovoj situaciji računamo:

$$|J| = abc r^2 \sin^{2\alpha-1} \theta \cos^{\alpha-1} \theta \sin^{\beta-1} \varphi \cos^{\beta-1} \varphi$$

Osnovna perioda je $r \geq 0; 0 \leq \varphi \leq 2\pi; 0 \leq \theta \leq \pi$

PRIMENA TROSTRUKOG INTEGRALA ZA RAČUNANJE ZAPREMINE:

$$V = \iiint_V dx dy dz \quad \text{po oblasti } V$$

1) Krivolinijski integral prve vrste

i) Ako je $f(x,y,z)$ definisana i neprekidna u svakoj tački deo po deo glatke krive c date sa:

$$x=x(t)$$

$$y=y(t) \quad \text{gde je} \quad t_1 \leq t \leq t_2, \quad \text{i} \quad ds\text{-diferencijal luka krive}$$

$$z=z(t)$$

tada se krivolinijski integral prve vrste izračunava po formuli:

$$\int_c f(x, y, z) ds = \int_{t_1}^{t_2} f[x(t), y(t), z(t)] \sqrt{(x')^2 + (y')^2 + (z')^2} dt$$

Ovaj integral ne zavisi od orijentacije krive!

ii) Ako je kriva data u obliku $c: y=y(x) \quad a \leq x \leq b$ tada je:

$$\int_c f(x, y) ds = \int_a^b f(x, y(x)) \sqrt{1 + (y'_x)^2} dx$$

iii) Ako je kriva data u obliku $c: x=x(y) \quad m \leq y \leq n$ tada je :

$$\int_c f(x, y) ds = \int_m^n f(x(y), y) \sqrt{1 + (x'_y)^2} dy$$

Izračunavanje dužine krive c : $S = \int_c ds$

2. Krivolinijski integral druge vrste

i) Ako je kriva c zadata parametarskim jednačinama:

$$\begin{aligned}x &= x(t) \\ y &= y(t) \quad \text{gde je } t_0 \leq t \leq t_1 \quad \text{tada je:} \\ z &= z(t)\end{aligned}$$

$$\int_c P(x, y, z)dx + Q(x, y, z)dy + R(x, y, z)dz = \int_{t_0}^{t_1} [P(x(t), y(t), z(t))x'_t + Q(x(t), y(t), z(t))y'_t + R(x(t), y(t), z(t))z'_t] dt$$

ii) Ako je kriva c zadata u ravni $y=y(x)$ i $a \leq x \leq b$ tada je:

$$\int_c P(x, y)dx + Q(x, y)dy = \int_a^b [P(x, y(x)) + Q(x, y(x))y'_x] dx$$

iii) Ako je kriva zadata u ravni $x=x(y)$ i $m \leq y \leq n$ tada je :

$$\int_c P(x, y)dx + Q(x, y)dy = \int_m^n [P(x(y), y)x'_y + Q(x(y), y)] dy$$

PAZI: Krivolinijski integral druge vrste zavisi od orijentacije krive . Pozitivan smer je smer suprotan kretanju

kazaljke na časovniku.

$$\int_{c^+} = - \int_{c^-}$$

Nezavisnost krivolinijskog integrala od putanje integracije

Sledeća tvrđenja su ekvivalentna:

- 1) $\int_c P(x, y, z)dx + Q(x, y, z)dy + R(x, y, z)dz$ ne zavisi od putanje integracije
- 2) Postoji funkcija $u=u(x,y)$ tako da je $du = P(x,y,z)dx + Q(x,y,z)dy + R(x,y,z)dz$ i tada važi :
$$\int_A^B P(x,y,z)dx + Q(x,y,z)dy + R(x,y,z)dz = u(B) - u(A)$$
- 3) $\frac{\partial P}{\partial y} = \frac{\partial Q}{\partial x}$, $\frac{\partial P}{\partial z} = \frac{\partial R}{\partial x}$, $\frac{\partial Q}{\partial z} = \frac{\partial R}{\partial y}$
- 4) $\int_c P(x,y,z)dx + Q(x,y,z)dy + R(x,y,z)dz = 0$ ako je kriva c zatvorena.

Grinova formula:

Ako kriva C ograničava oblast D (to jest ona je rub oblasti D) pri čemu D ostaje sa leve strane prilikom obilaska krive C , i važi da su funkcije P, Q, R neprekidne zajedno sa svojim parcijalnim izvodima prvog reda u oblasti D i na njenom rubu, onda važi formula:

$$\oint_c P(x, y)dx + Q(x, y)dy = \iint_D \left(\frac{\partial Q}{\partial x} - \frac{\partial P}{\partial y} \right) dx dy$$

Iz Grinove formule se lako dokazuje da je **površina oblasti P(D)** koja je ograničena krivom C data formulom:

$$P(D) = \frac{1}{2} \int_C xdy - ydx$$

POVRŠINSKI INTEGRALI

Površinski integral prve vrste

i) Ako je S deo po deo glatka dvostrana površ zadata jednačinama:

$$x=x(u,v)$$

$$y=y(u,v)$$

$$z=z(u,v)$$

gde (u,v) pripada D a funkcija $f(x,y,z)$ je definisana i neprekidna na površi S , onda je:

$$\iint_S f(x,y,z)ds = \iint_D f[x(u,v), y(u,v), z(u,v)]\sqrt{EG-F^2} dudv$$

$$E = \left(\frac{\partial x}{\partial u}\right)^2 + \left(\frac{\partial y}{\partial u}\right)^2 + \left(\frac{\partial z}{\partial u}\right)^2$$

$$G = \left(\frac{\partial x}{\partial v}\right)^2 + \left(\frac{\partial y}{\partial v}\right)^2 + \left(\frac{\partial z}{\partial v}\right)^2$$

$$F = \frac{\partial x}{\partial u} \frac{\partial x}{\partial v} + \frac{\partial y}{\partial u} \frac{\partial y}{\partial v} + \frac{\partial z}{\partial u} \frac{\partial z}{\partial v}$$

ii) Ako jednačina površi S ima oblik $z=z(x,y)$, gde je $z=z(x,y)$ jednoznačna neprekidno diferencijabilna funkcija, onda je:

$$\iint_S f(x,y,z)ds = \iint_D f[x,y,z(x,y)]\sqrt{1+p^2+q^2} dx dy \quad \text{i}$$

$$p = \frac{\partial z}{\partial x} \quad \text{i} \quad q = \frac{\partial z}{\partial y}$$

POVRŠINSKI INTEGRAL PRVE VRSTE NE ZAVISI OD ORIJENTACIJE KRIVE

Površinski integral druge vrste

Ako je S glatka dvostrana površ na kojoj je izabrana jedna od dveju strana, određena smerom normale

$\vec{n}(\cos \alpha, \cos \beta, \cos \gamma)$ i $z = z(x,y)$ tada je :

$$\cos \alpha = \frac{p}{\pm \sqrt{1 + p^2 + q^2}}$$

$$\cos \beta = \frac{q}{\pm \sqrt{1 + p^2 + q^2}} \quad \text{gde je: } p = \frac{\partial z}{\partial x} \quad \text{i} \quad q = \frac{\partial z}{\partial y}$$

$$\cos \gamma = \frac{-1}{\pm \sqrt{1 + p^2 + q^2}}$$

VAŽNO

(Da li ćemo uzeti + ili – zavisi od ugla koji normala gradi sa pozitivnim delom z-ose:

Ako je taj ugao oštar, onda mora biti $\cos \gamma > 0$ pa uzimamo minus ispred korena, $\cos \gamma = \frac{-1}{-\sqrt{1 + p^2 + q^2}}$

Ako je taj ugao tup, onda je $\cos \gamma < 0$, pa uzimamo + ispred korena $\cos \gamma = \frac{-1}{+\sqrt{1 + p^2 + q^2}}$)

a $P=P(x,y,z)$ $Q=Q(x,y,z)$ i $R=R(x,y,z)$ tri funkcije, definisane i neprekidne na površi S, onda je

$$\iint_S P dy dz + Q dz dx + R dx dy = \iint_S (P \cos \alpha + Q \cos \beta + R \cos \gamma) ds$$

Površinski integral druge vrste **zavisi** od orijentacije krive.

Prelaskom na drugu stranu površi menja se znak.

STOKSOVA FORMULA

Ako su P, Q, R neprekidne diferencijabilne funkcije a L zatvorena, deo po deo glatka kriva koja je granica deo po deo dvostrane površi S , tada je:

$$\oint_L Pdx + Qdy + Rdz = \iint_S \begin{vmatrix} \cos \alpha & \cos \beta & \cos \gamma \\ \frac{\partial}{\partial x} & \frac{\partial}{\partial y} & \frac{\partial}{\partial z} \\ P & Q & R \end{vmatrix} dS$$

pri čemu su $\cos \alpha$, $\cos \beta$ i $\cos \gamma$ koordinate normale površi S koja je orijentisana na onu stranu u odnosu na koju se obilazak krive L vrši u suprotnom smeru od smera kretanja kazaljke na satu.

FORMULA OSTROGRADSKOG

Ako je S deo po deo glatka površ, koja ograničava oblast V , a P, Q i R neprekidne funkcije zajedno sa svojim parcijalnim izvodima prvog reda u oblasti $V \cup S$, onda važi formula:

$$\iint_S (P \cos \alpha + Q \cos \beta + R \cos \gamma) dS = \iiint_V \left(\frac{\partial P}{\partial x} + \frac{\partial Q}{\partial y} + \frac{\partial R}{\partial z} \right) dx dy dz$$

gde su $\cos \alpha$, $\cos \beta$ i $\cos \gamma$ kosinusi pravca spoljašnje normale površi S .

Primena:

i) Fluks vektorskog polja

Za vektorsko polje $\vec{A} = P(x, y, z) + Q(x, y, z) + R(x, y, z)$

$$\phi = \iiint P dydz + Q dzdx + R dx dy = \iiint_V \left(\frac{\partial P}{\partial x} + \frac{\partial Q}{\partial y} + \frac{\partial R}{\partial z} \right) dx dy dz$$

$$\text{div } \vec{A} = \iiint_V \left(\frac{\partial P}{\partial x} + \frac{\partial Q}{\partial y} + \frac{\partial R}{\partial z} \right) dx dy dz$$

ii) Cirkulacija vektorskog polja

$$C = \oint P dx + Q dy + R dz = \iint \text{rot } \vec{A} d\vec{S}$$

$$d\vec{S} = \vec{n} ds \quad \vec{n} = \frac{\text{gradu}}{\pm(\text{gradu})}$$

$$\text{rot } \vec{A} = \begin{vmatrix} \vec{i} & \vec{j} & \vec{k} \\ \frac{\partial}{\partial x} & \frac{\partial}{\partial y} & \frac{\partial}{\partial z} \\ P & Q & R \end{vmatrix} = \iint \left(\frac{\partial R}{\partial y} - \frac{\partial Q}{\partial z} \right) dy dz + \left(\frac{\partial P}{\partial z} - \frac{\partial R}{\partial x} \right) + \left(\frac{\partial Q}{\partial x} - \frac{\partial P}{\partial y} \right) dx dy$$

ako je $\text{rot } A = 0$ i $\text{div } A \neq 0$ polje je onda potencijalno.

iii) Potencijal polja A

$$U(x, y, z) = \int_{x_0}^x P(x, y, z) dx + \int_{y_0}^y Q(x, y, z) dy + \int_{z_0}^z R(x, y, z) dz$$